



## ASSEMBLY INSTRUCTIONS FOR THE HEX SCREEN HOUSE:

You can usually assemble this screen house alone. However, with first time set-up or with windy conditions, you will need help.

**Component List:** 6 Poles  
1 Screen/Body w/ Hub 1 Stake Bag and Stakes

1 Tent Bag

1 Pole Bag

1. Unpack the tent bag, pole bag and separate all of the components. Unroll and unfold the fabric with the Eureka! label up.
2. Locate the hub fitting attached to the center of the roof. **Important:** Align the hub arms to match the layout of the fabric. See fig.1.
3. Assemble all of the chain-corded poles. Check and make sure that each section is fully seated into the next. See fig.2.
4. Slide a pole section labeled " TOP " onto a hub arm. Make sure the spring clip engages the slot in the pole arm. See fig.3.
5. Make sure the hub and fabric are still aligned. Then, insert the proper corner ring & pin into the bottom pole section. See fig.4.
6. Repeat with a second pole onto the opposite hub arm to form an arch. Lift the arch; attach the remaining poles to erect a free standing frame. See fig. 5.
7. Attach the top pole clips. It may be necessary to open the doors and step inside the shelter to reach the clips. Then, attach all remaining pole clips. See fig.6.
8. Stake down all corner rings and your screen house is ready. See fig.7.

### Take down:

- Zip the door closed.
- Unstake the screen house.
- Unclip the fabric from the frame.
- Remove the corner pins from the ends of the poles.
- Remove the poles from the hub, unseat each section and store in the pole bag.
- Fold the fabric into thirds. Place the pole bag on the fabric and together, roll them up.

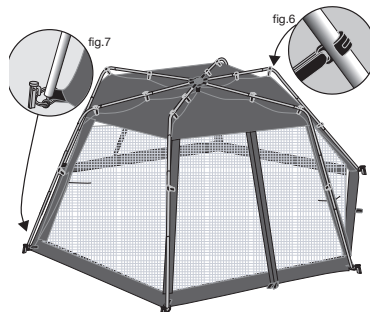
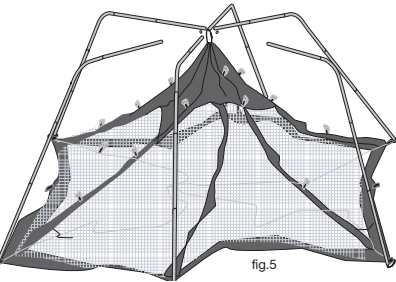
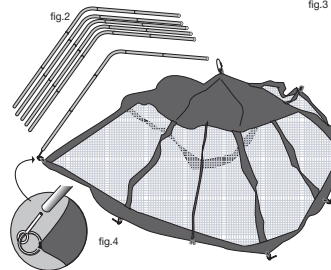
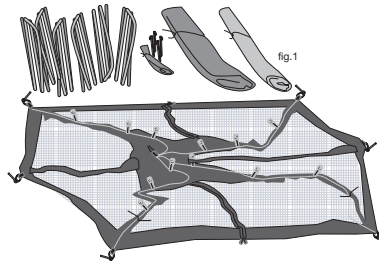

## DIRECTIVES DE MONTAGE POUR L'ABRI ANTIMOUSTIQUE HEX SCREEN HOUSE :

Une seule personne suffit habituellement pour le montage du présent abri. Toutefois, de l'aide sera requise pour le premier montage ou par temps venteux.

**Liste des composants :**  
1 Abri de moustiquaire avec raccord 6 Mâts  
1 Sac pour abri 1 Ensemble de piquets avec sac  
1 Sac pour armature

1. Vider le sac pour abri et le sac pour armature puis séparer tous les composants. Dérouler et déplier le tissu puis orienter l'étiquette Eureka! vers le haut.
2. Repérer le raccord qui est fixé au centre du toit. **Important :** Aligner les douilles du raccord sur la disposition du tissu. Voir la fig. 1.
3. Assembler chacun des mâts qui sont solidarités à l'aide d'une chaîne. Vérifier chaque section pour s'assurer qu'elle est insérée à fond dans la section suivante. Voir la fig. 2.
4. Glisser l'extrémité étiquetée « TOP » (HAUT) dans une douille du raccord. S'assurer que le mécanisme à ressort est bien engagé dans l'encoche de la douille. Voir la fig. 3.
5. S'assurer que le raccord et le tissu sont toujours alignés. Puis, insérer la goupille du coin correspondant dans l'extrémité inférieure du mât. Voir la fig. 4.
6. Répéter la procédure en fixant un deuxième mât dans la douille opposée de manière à former un arc. Soulever l'arc; fixer le reste des mâts de façon à ériger une armature autoportante. Voir la fig. 5.
7. Fixer les crochets supérieurs aux mâts. Il peut s'avérer nécessaire d'ouvrir les portes et d'entrer dans l'abri pour atteindre les crochets. Puis, fixer le reste des crochets aux mâts. Voir la fig. 6.
8. À l'aide d'un piquet, fixer au sol chacun des anneaux des coins inférieurs et votre abri est prêt. Voir la fig. 7.

### Démontage :

- Fermer la glissière des portes.
- Retirer les piquets.
- Détacher les crochets de l'armature.
- Aux coins inférieurs, retirer les goupilles de l'extrémité des mâts.
- Retirer les mâts du raccord, séparer chacune des sections solidarités et ranger l'armature dans son sac.
- Plier le tissu en trois, placer le sac pour armature sur le tissu et enrouler le tout.
- Ranger tous les composants dans le sac pour abri.

**Eureka!**  
FOR LIFE OUTDOORS.

eurekatentscanada.com  
4180 Harvester Rd., Burlington, Ont L7L 6B6  
905 634 0023



1. PLAN AHEAD AND PREPARE
2. TRAVEL & CAMP ON DURABLE SURFACES
3. DISPOSE OF WASTE PROPERLY
4. LEAVE WHAT YOU FIND
5. MINIMIZE CAMPFIRE IMPACTS
6. RESPECT WILDLIFE
7. BE COURTEOUS OF OTHER VISITORS

1. PRÉVOIR ET PRÉPARER À L'AVANCE
2. UTILISER LES SURFACES DURABLES
3. DISPOSER CORRECTEMENT DES DÉCHETS
4. PRÉSERVER L'ENVIRONNEMENT
5. MINIMISER L'IMPACT DES FEUX
6. RESPECTER LA FAUNE
7. RESPECTER LES AUTRES USAGERS

- Pack all components into the tent bag.